

VPH3Z

Valise Pèse hélicoptère Helicopter weighing case

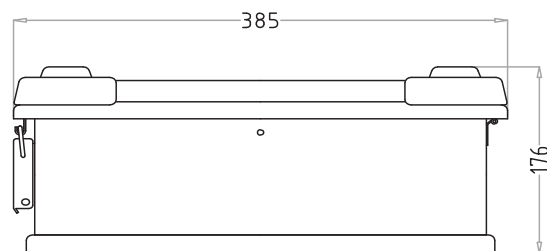

- 3 capteurs de pesage inox 5 t, étanche IP68 (ZA30X)
- Adapteurs pour vérins
- 3 Afficheurs portables autonomes, alimentés par piles (IPM25)
- Chaînes de mesure étalonnées en usine
- Valise aluminium robuste, certifiée ATA300
- 3 stainless steel load cells 5 t, IP68 protection (ZA30X)
- Jack adapters
- 3 Handheld self-powered weighing indicators, powered by batteries (IPM25)
- In-factory calibrated weighing chains
- Rugged aluminum flight case, ATA300 certified

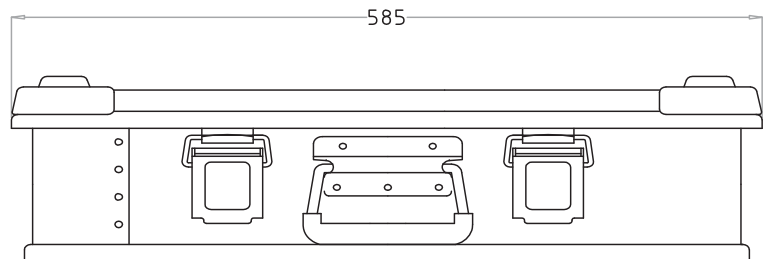
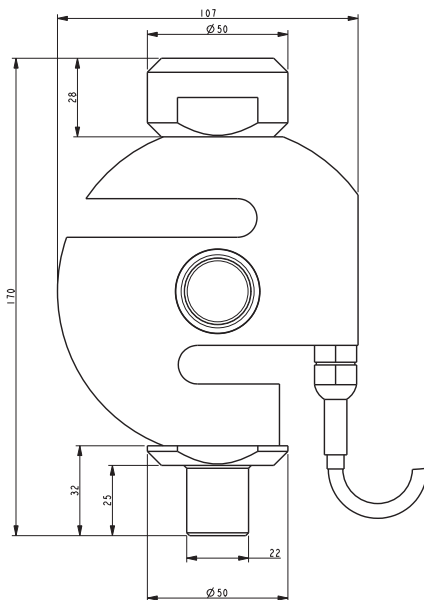

Toutes dimensions en mm. Dimensions et spécifications non contractuelles. Dessins techniques disponibles sur demande.
All dimensions in mm. Dimensions and specifications do not constitute any liability whatsoever. Technical drawings are available on request.

VPH3Z

Valise Pèse hélicoptère Helicopter weighing case

Présentation - Presentation

Le kit VPH-3Z est conçu pour répondre aux besoins de pesage des hélicoptères et avions lors des opérations de maintenance. Les trois voies de mesure indépendantes permettent de vérifier que le centre de gravité de l'appareil reste dans les limites de navigabilité.

The VPH-3Z offers a comprehensive solution for the accurate weighing of helicopters during maintenance operations. The three independent weighing channels also enable to monitor the displacement of the aircraft's center of gravity to ensure it remains in airworthiness limits.

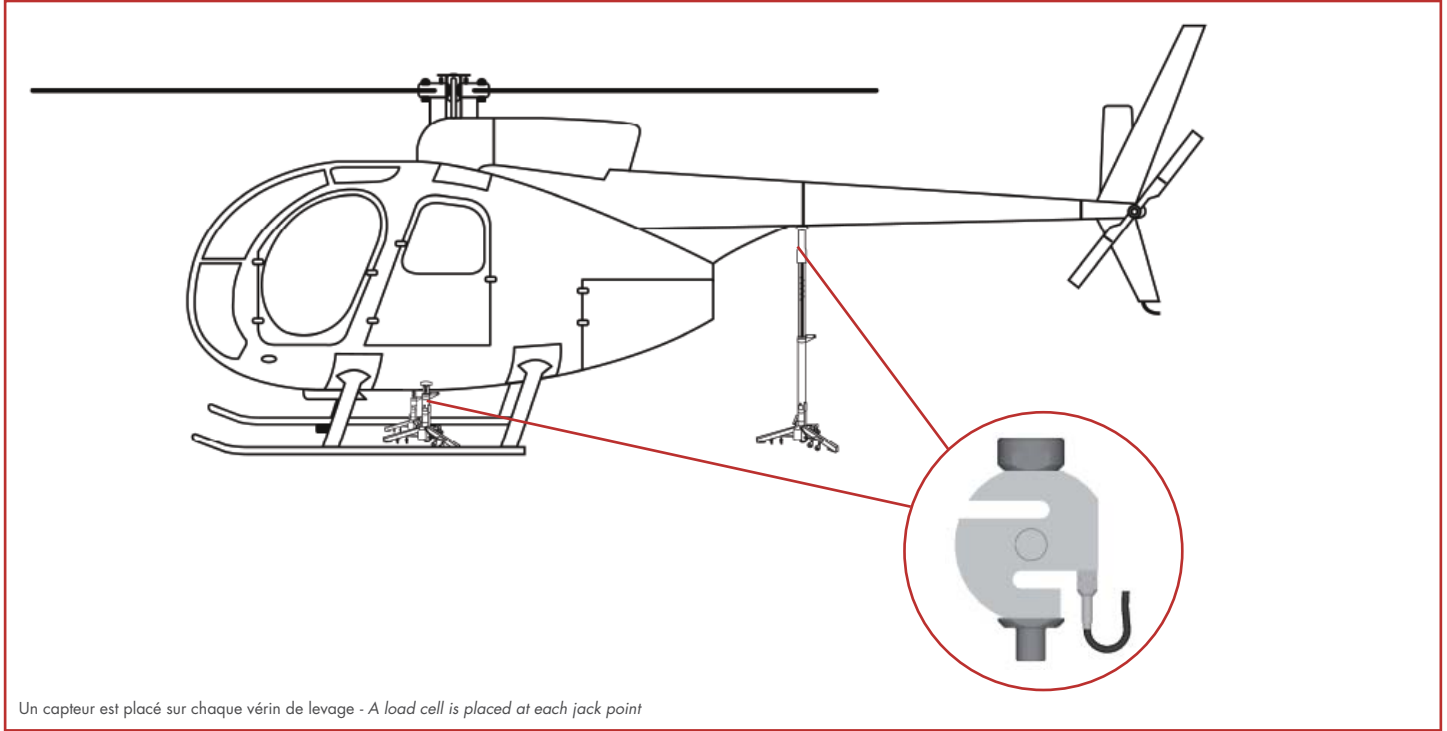

Caractéristiques - Specifications

GÉNÉRALES	GENERAL	
Afficheur IPM25	IPM25 display	LCD, 7 digits, 9 mm
Clavier IPM25	IPM25 keypad	6 touches – 6-Key
Alimentation électrique IPM25	IPM25 Power supply	2 piles AA, 2 AA batteries
Boîtier IPM25	IPM25 enclosure	ABS, protection IP65
Capacité nominale (Cn) - par voie	Rated capacity(Cn) - each channel	5 t
Résolution	Scale resolution	1 kg
Erreur combinée	Combined error	0,017 % Cn
Matière ZA30X	ZA30X material	Inox - Stainless steel, IP68
Longueur du câble	Cable length	10 m
Température d'utilisation	Operating temperature	-10 ... +60°C
Valise : Construction aluminium, charnières inox, coins renforcés, fermeture par cadenas	Flight case : Aluminum construction, stainless steel hinges, reinforced corners, padlock closing	
Poids valise pleine (vide)	Flight case weight full (empty)	15 (4,5) kg



Siège Social - Headquarter: Technosite Altéa - 294, Rue Georges Charpak - 74100 JUVIGNY - FRANCE
SCAIME SAS - 294, RUE GEORGES CHARPAK - CS 50501 - 74105 ANNEMASSE CEDEX - FRANCE
Tél. : +33 (0)4 50 87 78 64 - Fax : +33 (0)4 50 87 78 46 - info@scaime.com - www.scaime.com
Téléchargez tous nos documents sur notre site internet - Download all our documents on our website

